

Sammelschienensysteme bis 1600 A (185 mm)

NH-Sicherungs-Lastschaltleisten Gr. 00 – 3

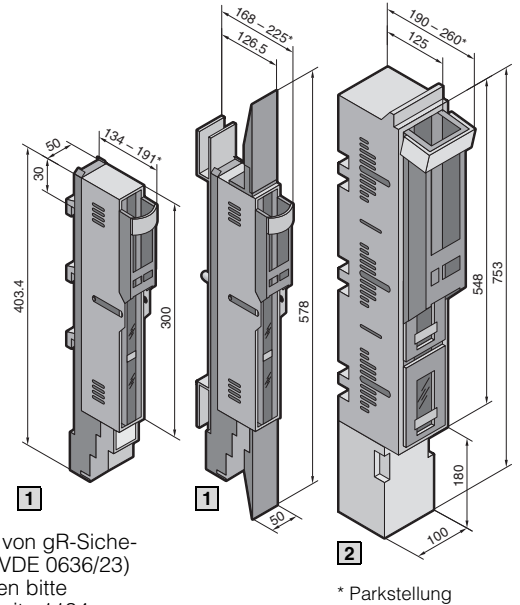

Material:
 Deckel:
 glasfaserverstärktes Polyamid
 Leistenchassis:
 duroplastischer Polyester
 Kontaktbahnen:
 versilbertes Hartkupfer

Lieferumfang SV 3591.040:
 Inkl.
 1 Sammelschienenadapter¹⁾,
 2 Ausgleichsblenden

Lieferumfang SV 3591.050:
 Inkl.
 1 Sammelschienenadapter¹⁾
 (Doppeladapter),
 4 Ausgleichsblenden

¹⁾ Anzugsdrehmoment 25 Nm
 (Schienenbefestigung)

Hinweis:
 Bei Verwendung von gR-Sicherungseinsätzen (VDE 0636/23) in den NH-Geräten bitte Information auf Seite 1134 beachten.

Technische Informationen,
 siehe Seite 1134.

* Parkstellung

Sammelschienensysteme bis 1600 A (185 mm)

Ausführung	1	
Baugröße	00	
Bemessungsstrom	160 A	
Bemessungsbetriebsspannung	690 V ~	
Leitungsabgang	oben/unten	
Anschlussart	Schraube M8	
Anzugsdrehmoment		
● Befestigungsschraube	14 Nm	
● Leiteranschlusschraube	14 Nm	
VE	1 St.	2 St.
Best.-Nr. SV	3591.040	3591.050

Zubehör		VE	
3 Bezeichnungsschild-Träger	6 St.	3595.010	3595.010
Mikroschalter	5 St.	3071.000	3071.000
Schellenklemmen-Anschlusssteile	1 Satz	3592.020	3592.020
Schellenklemmen-Anschlussprisma	1 Satz	3592.010	3592.010

	2			Seite
1	2	3		
250 A	400 A	630 A		
690 V ~	690 V ~	690 V ~		
oben/unten	oben/unten	oben/unten		
Schraube M12	Schraube M12	Schraube M12		
40 Nm 40 Nm	40 Nm 40 Nm	40 Nm 40 Nm		
1 St.	1 St.	1 St.		
3485.000	3486.000	3487.000		

-	-	-	363
3071.000	3071.000	3071.000	363
-	-	-	365
-	-	-	365



Setzmuttern M12

Selbsthaltende Muttern mit Rändelkranz.
 Für Bohrungen in Sammelschienen Ø 14,5 mm.

Hinweis:
 Setzmuttern M12 sind bereits im Lieferumfang von SV 3591.040/050 und SV 3485.000 – SV 3487.000 enthalten.

VE	Best.-Nr. SV
30 St.	3591.060