

## Rauchmelder-Kamera S/W 600 TVL

**EcoLINE®**  
powered by Security-Center

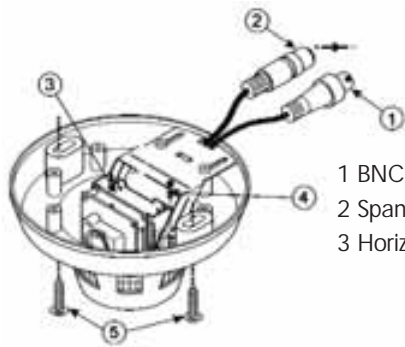

- 1 BNC Anschluss
- 2 Spannungsversorgung
- 3 Horizontale Einstellung
- 4 Fixierschraube
- 5 Montagepunkte

### Produkt-Highlights:

- Digitaler Signalprozessor (DSP)
- 1/3" Sony Super HAD CCD
- Hochauflösende 600 TV Linien
- 0,2 Lux bei F2.0
- Gegenlichtkompensation (BLC)
- Verstärkerregelung (AGC)
- Kleine, unauffällige Bauweise

Artikel - Nr.: TV7023

### Kurzbeschreibung:

Mit dieser Rauchmelderkamera ist eine versteckte Überwachung sehr einfach zu lösen. Die Ausstattungsmerkmale dieser hochauflösenden S/W Kamera sind die Gegenlichtkompensation (BLC) und Verstärkerregelung (AGC). Durch

die Plug and Play Stecker ist eine einfache und schnelle Montage möglich. Durch die kleine kompakte Bauform kann diese Kamera, für die Überwachung unterschiedlichster Bereiche eingesetzt werden.

### Technische Daten

Bildaufnehmer	1/3" Sony Super HAD CCD-Chip	Material	Kunststoff
TV-Linien	600 Linien	Maße (DxH)	120 x 60mm
Auflösung	438.000	Gewicht	140 Gramm
Mindestbeleuchtung	0,2 Lux bei F2.0	Farbe	elfenbeinweiß
Signalrauschabstand	> 48 dB	Lieferumfang	Kamera, Montagematerial, Anleitung
Elektronik Shutter	1/50 sec. - 1/110.000 sec.	Zubehör	Netzteil TV8099, Einbaunetzteil TV8370, Hochleistungsnetzteil TV8371-73
Objektiv	3,7 mm Nadelöhr-Objektiv		
Horizontaler Blickwinkel	71°		
Videoausgang	1 Vss, 75 Ohm, BNC		
Videonorm	CCIR		
Gegenlichtkompensation (BLC)	Ja		
Verstärkerregelung (AGC)	Ja		
Schutzart	IP 30		
Spannungsversorgung	12 VDC		
Leistungsaufnahme	1,32 Watt		
Betriebstemperatur	-10°C - + 50°C		
Luftfeuchtigkeit	>90%, nicht kondensierend		